

2024년 2학기 글말교실 특강 / 7회차 / 20241120

자유연상적 글쓰기의 효용

담당 교수 소개



김남혁

한국현대문학 연구자

국민대학교 교양대 조교수

글쓰기의 경험

❖ 글쓰기의 경험

(1) 가장 기억에 남는 글쓰기 경험은 무엇인가?

언제, 왜(목적), 무엇(글의 종류와 소재) 등을 섰는가?

(2) 요즘 나에게 주된 글쓰기는 무엇인가?

싱크대 수전을 위한 글쓰기?

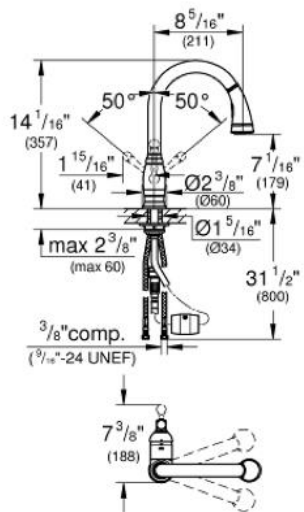

Product Description:
BRIDGEFORD
Single-Handle Kitchen Faucet

Standard Specification:

- Single hole installation
- Swivel Spout
- Swivel area 360°
- Adjustable flow rate limiter
- **Pull-out Dual Spray Control** - switches back and forth between regular flow and spray
- Automatic returning
- Integrated non-return valve
- Locking Push Button Control - to switch from regular flow to spray
- Automatic return to aerator
- Stainless steel flex lines
- Quick installation system
- Check valve included to prevent backflow
- **SpeedClean** anti-lime system
- **GROHE SilkMove** 1.4" (35 mm) ceramic cartridge
- 8 1/4" Spout Reach
- Max Flow Rate: 1.75 gpm (6.6 L/min)

Color:

□ 33870002 StarLight Chrome

Max Flow rate : 1.75gpm(6.6L/min)

- 쓸 내용이 있어서 쓴다?
- 써보니 쓸 내용이 생긴다!
- **Just do it!**

글쓰기의 발전 단계

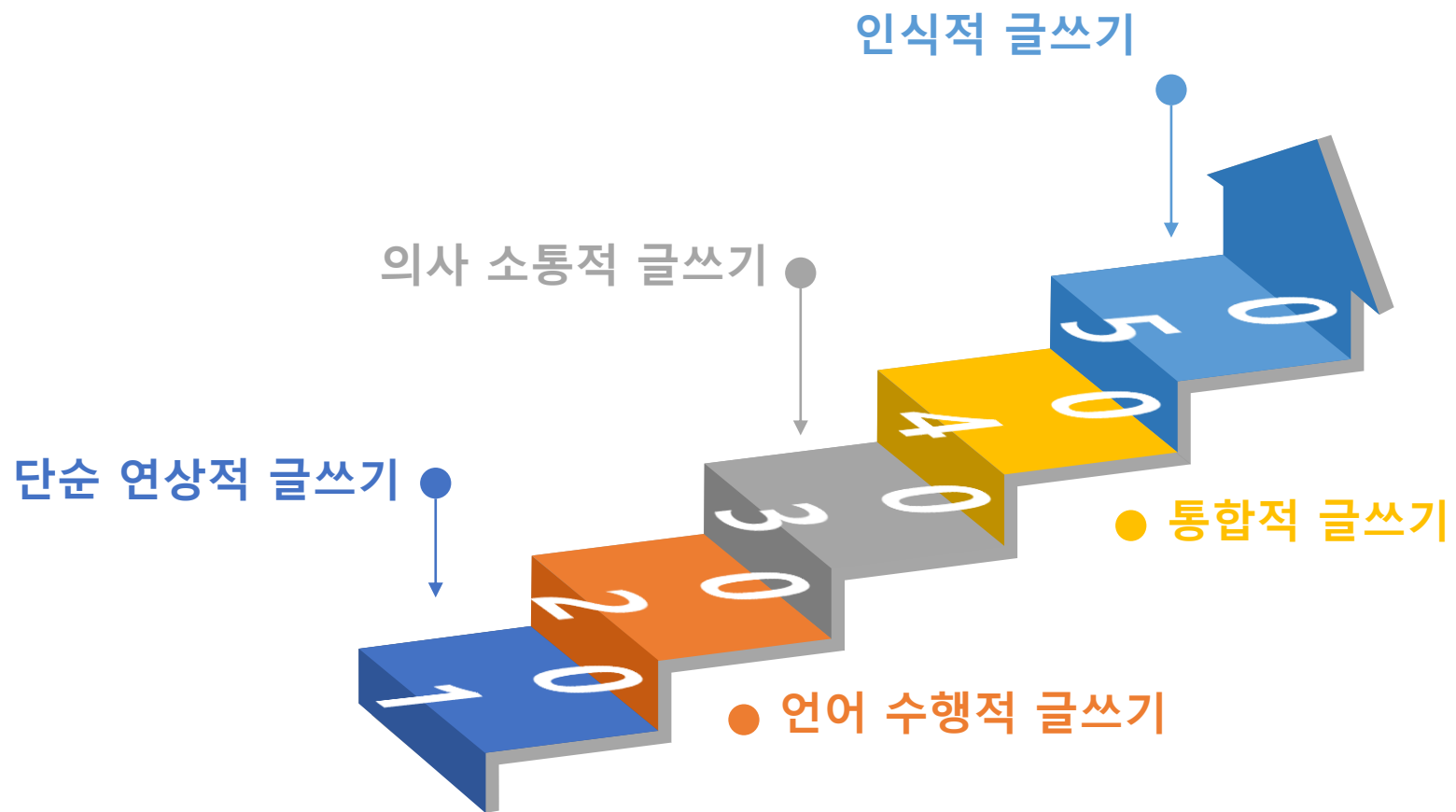

발전적 도식이 놓치는 부분

- 인식적 글쓰기 능력만이 중요한가?
 - : 정교한 논리와 빈틈 없는 일관성
 - : 하나의 목적을 향해 나아가는 글쓰기



- 단순 연상적 글쓰기의 **해방감**
 - : Freewriting - 목적 없는 글쓰기
 - : Just Do It!



작가 황석영 : '궁둥이가 쓴다'



전에는 글이 잘 안 써지면 그냥 놀면서 술 마시고 생각이 날 때까지 찾아서 돌아다녔는데, 지금은 그냥 책상앞에 앉아서 생각이 떠오르든 안 떠오르든 써요. 일정 시간을 늘 앉아서 쓰고 나서 문제가 있으면 고치는 버릇이 붙었던 말이죠. 농담 삼아서 글은 100이면 궁둥이가 60을 쓰고, 40 남은 데서 20은 손이 쓰고, 그리고 남은 20 가운데 10이 우연이요 나머지 10이 재능이라고 하거든요. 일단 앉아서 작업하는 것이 굉장히 중요하죠. 전에는 안 써지면 예술가연하고 돌아다니면서 충전하려고 애를 썼는데, 이제는 일하는 사람이니까 안 풀려도 일단 앉아서 시작을 해요.

Freewriting...자유라고?

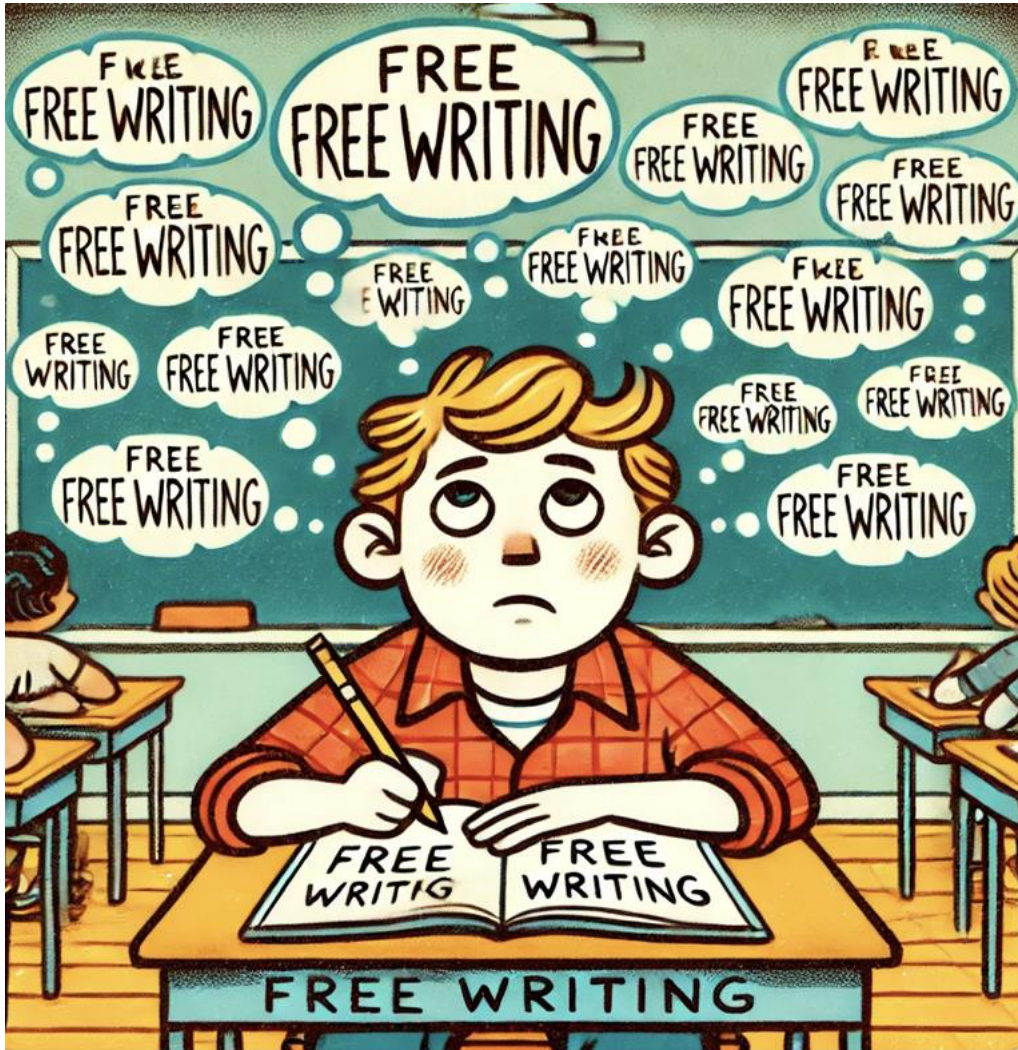

- 완전한 자유가 또 하나의 구속
: 자유는 완전한 허용 상태가 아님
- “자유란 허용된 것과 금지된
것의 경계에 놓인다” (니체)

유일한 목적 : 제약 없는 창의성을 위하여

- ❖ 역동적이고 비선형적인 글쓰기
 - 규칙은 최소화 : 시간(가령, 15분), 루틴(매일 아침 7시), 언어
 - 실수를 두려워 하지 않기 : 문법보다 생각의 흐름
 - 논리, 주제, 통일성을 느슨하게
 - 제약 없는 창의성, 개인만의 표현 능력에 주목할 것

Freewriting을 시작하는 사람들에게

❖ 일기 어플(Moment Diary)을 사용해 본다

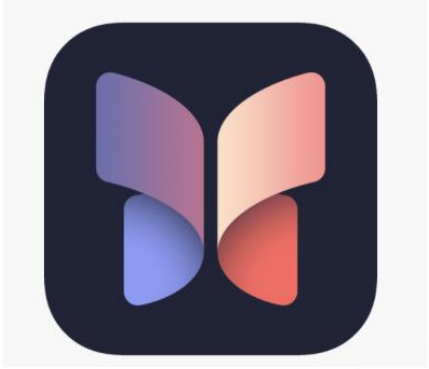

성찰해 보기

향수를 불러일으키는 것을 찾아보고 그 사진을 찍어보세요.

성찰해 보기

이번 주에 나에게 배움을 준 것에 대해 생각해보세요. 미래의 나는 이 경험을 어떻게 기억할까요?

성찰해 보기

최근에 다른 사람에 대해 알게 된 가장 흥미로운 점은 무엇인가요?

성찰해 보기

최근에 뜻밖의 기쁨을 가져다 준 것에 대해 적어보세요.

성찰해 보기

셀피를 찍고 이 사진에는 담기지 않은 자신에 대해 적어보세요.

성찰해 보기

그동안 항상 궁금해했던 것이 있나요?

성찰해 보기

나 자신에게 해줄 수 있는 가장 친절할 말은 무엇인가요?

성찰해 보기

최근에 배운 것 중 모두가 알았으면 하는 것이 있나요?

Freewriting을 시작하는 사람들에게

❖ 정서적 치유를 위한 글쓰기

: 감정적이거나 외상적인 상처에 대해 글을 써본다

❖ 기억을 위한 글쓰기

: 일상의 작은 사건들을 기억하기 위해 글을 써본다

❖ Prewriting(초고)

: 좀 더 복잡하고 발전적인 글을 쓰기 전에 다양한 아이디어를 정리한다

수고했어, 오늘도

2017 10 10